



AZIENDA CERTIFICATA UNI-EN-ISO 9001



cod. 3544765/1

**GRUPPI TERMICI IN GHISA AD ALTO RENDIMENTO
HIGH EFFICIENCY CAST IRON BOILER
GROUPES THERMIQUES EN FONTE A RENDEMENT ELEVE
GRUPOS TÉRMICOS DE HIERRO FUNDIDO DE ALTO RENDIMIENTO
GRUPOS TÉRMICOS EM FERRO FUNDIDO DE ALTO RENDIMENTO**



**LADY 30 S
30 R**

**MANUALE DI
INSTALLAZIONE E
MANUTENZIONE**

**INSTALLATION
AND MAINTENANCE
MANUAL**

**MANUEL
D'INSTALLATION ET
D'ENTRETIEN**

**MANUAL PARA LA
INSTALACIÓN Y
EL MANTENIMIENTO**

**MANUAL
DE INSTALAÇÃO
E MANUTENÇÃO**

ÍNDICE	PÁGINA
NOCIONES GENERALES _____	32
MEDIDAS mm. _____	32
CARACTERÍSTICAS TÉCNICAS _____	33
COMPONENTES PRINCIPALES _____	34
INSTALACIÓN _____	35
CONEXIONES ELÉCTRICAS _____	36
CONTROLES Y COMPROBACIONES _____	38
ARRANQUE - PARADA _____	38
MANTENIMIENTO _____	39

Enhorabuena...

... por la óptima elección.

Le agradecemos la preferencia dada a nuestros productos.

FINTERM está presente activamente desde 1932 en Italia y en el mundo con una red ramificada de Agentes y Concesionarios, que garantizan constantemente la presencia del producto en el mercado.

A todo ello se une un servicio de asistencia técnica, "FINTERM", cualificado en el mantenimiento del producto.

Lean detenidamente las instrucciones y advertencias contenidas en el presente folleto puesto que otorgan importantes indicaciones relativas a la instalación, al uso y al mantenimiento.

Conserven cuidadosamente este folleto para cualquier ulterior consulta.

La instalación debe ser efectuada por personal técnico cualificado que será responsable del respeto de las normas de seguridad vigentes.

NOCIONES GENERALES

La caldera **LADY** es un generador de calor de alto rendimiento para la calefacción doméstica y para la producción de agua caliente sanitaria, adecuada para funcionar con quemadores de combustible líquido. El cuerpo de la caldera es de hierro fundido y está formado por elementos ensamblados con biconos y tirantes de acero. Su perfil se ha cuidado especialmente distribuyendo las lamas, lo que permite un elevado rendimiento térmico y como consecuencia un ahorro energético.

La estética está asegurada por un elegante panel y por un envoltorio pintado ensamblado a presión.

LADY 30 R

Grupo térmico adecuado para la calefacción doméstica. Puede llevar un quemador con calentador, asegurando una buena puesta en marcha en los periodos fríos y después de paradas largas, favoreciendo la atomización del gasóleo, mejorando consiguientemente la combustión.

LADY 30 S

Grupo térmico que, además de calentar, produce agua caliente sanitaria mediante un calentador de agua instantáneo. Igual que para la versión R puede llevar un quemador con calentador.

MEDIDAS mm.

fig. 1

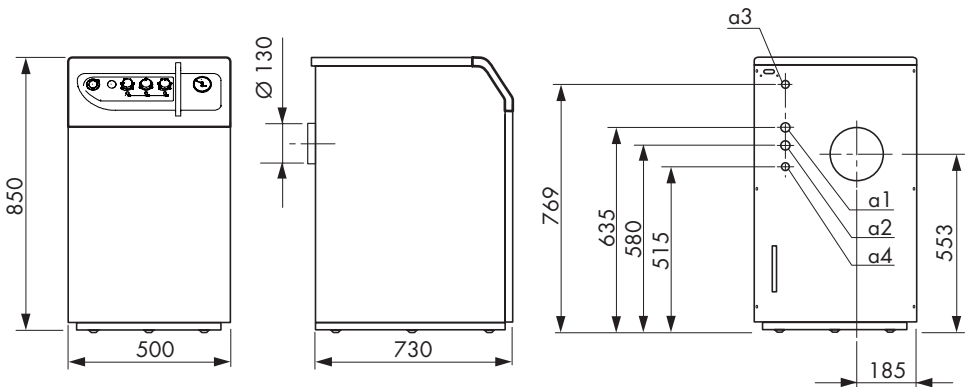

- a1 Ida calefacción $\varnothing 3/4"$
- a2 Retorno calefacción $\varnothing 3/4"$
- a3 Entrada agua fría $\varnothing 1/2"$
- a4 Salida agua caliente $\varnothing 1/2"$ (sólo mod. S)

CARACTERÍSTICAS TÉCNICAS

LADY		30 R	30 S
Potencia térmica útil	kW	32,55	32,55
	kcal/h	28.000	28.000
Potencia térmica hogar	kW	34,76	34,76
	kcal/h	29.900	29.900
Rendimiento útil	%	91,2	91,2
ΔP circuito agua ΔT 10°C	mbar	1,8	1,8
Contenido de agua	l	14	14
Producción agua caliente sanitaria ΔT 30°C	máx. l/min	-	15,5
	mín. l/min	-	2,5
Elementos	nº	3	3
Presión de funcionamiento circuito de calefacción	bar	4	4
Presión de funcionamiento circuito sanitario	mín. bar	-	0,4
	máx. bar	-	6
Ida calefacción	\varnothing	1"	1"
Retorno calefacción	\varnothing	1"	1"
Entrada agua fría	\varnothing	1/2"	1/2"
Salida agua caliente	\varnothing	-	1/2"
Vaso de expansión	l	10	10
Peso	kg	160	160
Embalaje	mm.	670x1020x840	

CARACTERÍSTICAS DE LA BOMBA DE CIRCULACIÓN

Caudal/alura manométrica disponible en la instalación

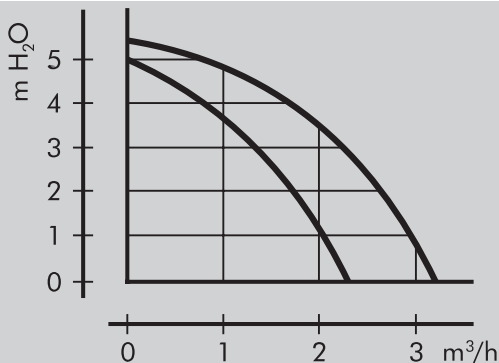

fig. 2

COMPONENTES PRINCIPALES

PANEL LADY

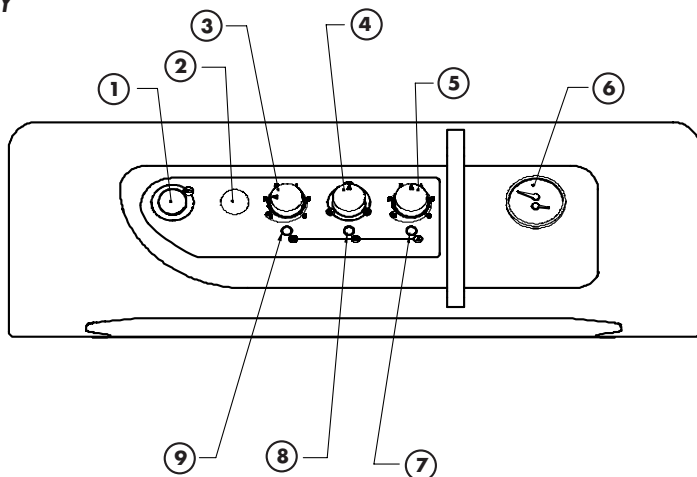

fig. 3

- | | | | |
|---|--|---|------------------------------|
| 1 | Termostato de seguridad | 6 | Termohidrómetro |
| 2 | Tapón | 7 | Piloto luminoso anomalías |
| 3 | Mando fijo | 8 | Piloto luminoso de encendido |
| 4 | Selector de las funciones: apagado/verano/invierno | 9 | Piloto luminoso de bloqueo |
| 5 | Potenciómetro de regulación de la temperatura de calefacción | | |

CIRCUITO HIDRÁULICO LADY S

- | | |
|----|------------------------------|
| 1 | Válvula de 3 vías |
| 2 | Conexión para hidrómetro |
| 3 | Vaina para ampolla |
| 4 | Detector del flujo |
| 5 | Purgador automático del aire |
| 6 | Intercambiador |
| 7 | Válvula de seguridad 3 bar |
| 8 | Vaso de expansión |
| 9 | Grifo de vaciado. |
| 10 | Quemador |
| 11 | Grifo de llenado |
| 12 | Circulador |

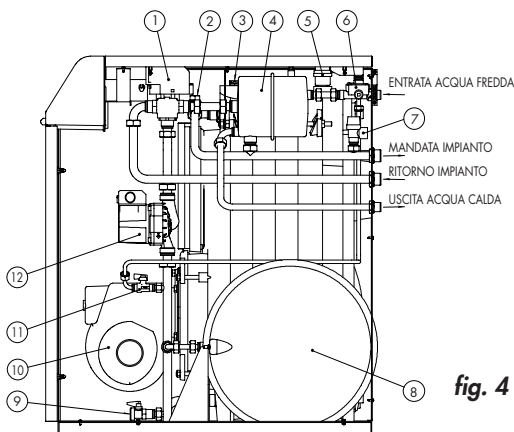

fig. 4

CIRCUITO HIDRÁULICO LADY R

- 1 Conexión para hidrómetro
- 2 Vaina para ampolla
- 3 Purgador automático del aire
- 4 Válvula de seguridad 3 bar
- 5 Vaso de expansión
- 6 Grifo de vaciado
- 7 Quemador
- 8 Grifo de llenado
- 9 Circulador

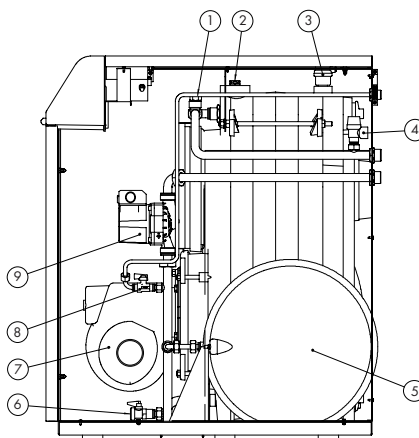

fig. 5

INSTALACIÓN

La instalación de la caldera debe ser efectuada sólo por Personal Técnico Cualificado, siguiendo las indicaciones del Fabricante y respetando todas las leyes y disposiciones que regulan la materia. Se recomienda de manera particular el respeto de las normas concernientes a la seguridad, así como las que regulan la fabricación y la ubicación de los conductos de humos.

CONEXIÓN HIDRÁULICA

Hay que realizar la conexión hidráulica de la caldera respetando las indicaciones que se encuentran cerca de cada conexión y las que se encuentran en la figura 1 de este folleto. La conexión tiene que realizarse de manera que los tubos estén libres de tensión. La caldera se suministra con un vaso de expansión. Con este propósito les recordamos que la presión de llenado de la instalación, tiene que estar comprendida entre 1,2 y 1,5 bar.

UNIÓN AL CONDUCTO DE HUMOS

Se recomienda unir la caldera a un buen conducto de humos, que se haya fabricado respetando las normas vigentes. El conducto entre la caldera y el canal de humos tiene que ser de un material adecuado es decir, resistente a la temperatura y a la corrosión. En los puntos de juntura se recomienda prestar atención a la estanqueidad y aislar térmicamente todo el conducto entre la caldera y la chimenea con el fin de evitar la formación de condensación.

CONEXIONES ELÉCTRICAS

Efectuar las conexiones de las bombas de circulación, del quemador y del eventual termostato ambiente respetando las indicaciones de los esquemas anexos. Les aconsejamos que interpongan entre la red y la caldera un interruptor bipolar, con una apertura de los contactos de al menos 3 mm., equipado con fusibles de 5 A máx. Conecten la caldera a una línea eléctrica de 230 V - 50 Hz fase/neutro.

Les recomendamos además que conecten la caldera a una buena instalación de tierra.

Lamborghini declina toda responsabilidad por los daños causados a personas o a cosas, debido a no haber conectado el aparato a una buena instalación de tierra.

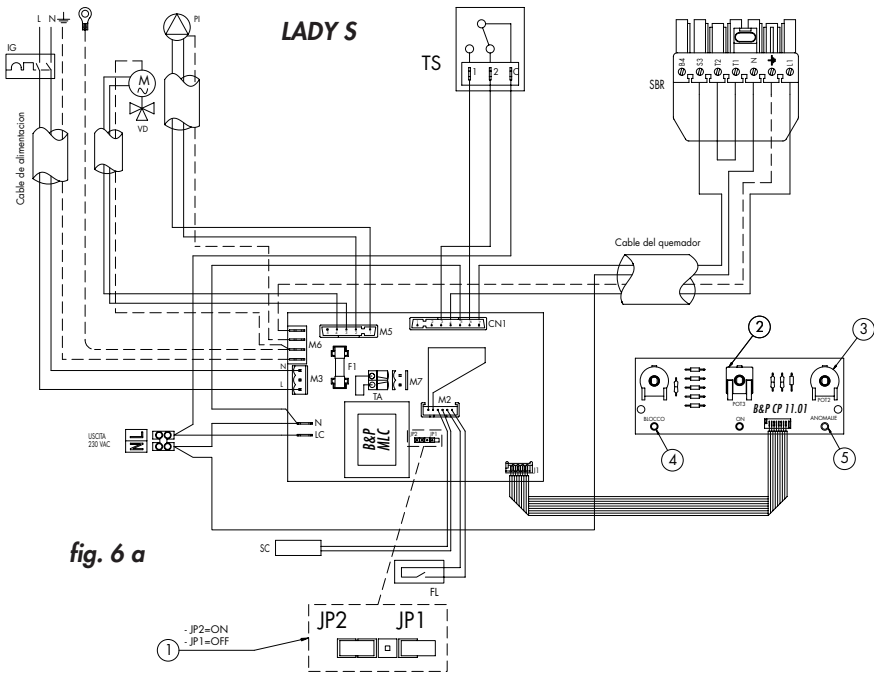

- IG** Interruptor magnetotérmico de corte de la alimentación del cuadro eléctrico (a cargo del instalador)
- SC** Sonda de la caldera
- TA** Termostato ambiente
- FL** Microinterruptor del fluxostato A.C.S.
- F1** Fusible de 6,3 A de fusión lenta
- PI** Bomba calefacción
- VD** Válvula de desviación para el circuito hidráulico "Microacumulación" (=OFF) y para la instalación de calefacción (=ON)
- TS** Termostato seguridad agua 100°C (-6°C)
- M2** Conector Lumberg para conectar la sonda de la caldera y el microinterruptor del fluxostato

- M3** Regleta de bornes extraíble para alimentar el cuadro eléctrico
- M5** Conector Stelvio para conectar eléctricamente la bomba de la instalación
- M6** Terminal Faston para la conexión de tierra
- M7** Regleta de bornes extraíble para el termostato ambiente
- SBR** Postes de la espina 7 de Wieland para la hornilla
- 1** Selección modo caldera
- 2** Selector 0 - invierno/verão
- 3** Potenciómetro calefacción
- 4** Bloqueo quemador
- 5** Anomalías

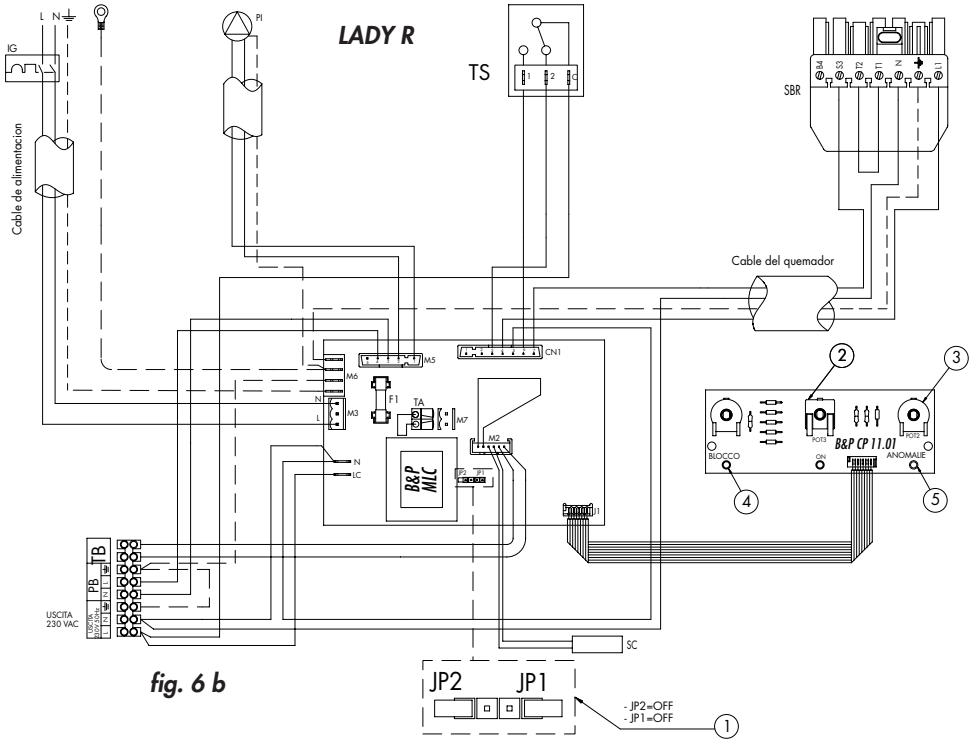
fig. 6 b

- IG** Interruptor general (a cargo del instalador)
- SC** Sonda de la caldera
- TA** Termostato ambiente
- F1** Fusible de 6,3 A de fusión lenta
- CN1** Conector Stelvio de 5 polos para conectar el cable del quemador
- M2** Conector Lumberg para conectar la sonda de la caldera, el presostato y el microinterruptor del fluxostato
- M3** Regleta de bornes extraíble para alimentar el cuadro eléctrico
- M5** Conector Stelvio para conectar eléctricamente la bomba de la instalación
- M6** Terminal Faston para la conexión de tierra
- M7** Regleta de bornes extraíble para el termostato ambiente
- TS** Termostato de seguridad
- PI** Bomba de circulación circuito de calefacción
- S3** Hornilla del bloque
- SBR** Postes de la espina 7 de Wieland para la hornilla
- 1** Selección modo caldera
- 2** Selector 0 - invierno/verão
- 3** Potenciómetro calefacción
- 4** Bloqueo quemador
- 5** Anomalías

CONTROLES Y COMPROBACIONES

ANTES DEL ARRANQUE INICIAL

Antes del arranque inicial, es conveniente controlar:

- que la instalación esté llena con la presión adecuada y haya salido todo el aire.
- que no pierda agua o combustible.
- que el suministro eléctrico sea correcto.
- que todo el conducto de humos se haya realizado correctamente y que no esté demasiado cerca de partes inflamables o las atraviese.
- que no hayan sustancias inflamables cerca de la caldera.
- que el quemador sea proporcional a la potencia de la caldera.
- que las válvulas de corte del agua estén abiertas.
- que se haya controlado la posición y el ajuste de los termostatos.
- que se haya controlado el caudal del agua del circ. sanitario.

DESPUÉS DEL ARRANQUE INICIAL

Después del primer arranque es conveniente controlar:

- que el quemador funcione correctamente. Este control hay que hacerlo con los instrumentos adecuados.
- que los termostatos funcionen correctamente.
- que el agua circule por la instalación.
- que la evacuación de los humos tenga lugar completamente a través de la chimenea.

Nota: con la caldera nueva o después de un período largo de inactividad puede que se bloquee el circulador; en este caso es necesario desenroscar el tapón delantero y girar con un destornillador el eje del motor colocado debajo.

ARRANQUE - PARADA

ARRANQUE INICIAL

Una vez efectuados los controles preliminares, se puede pasar a efectuar las siguientes maniobras de arranque:

- Abran la válvula de corte del combustible (si la hubiera).
- Regulen el termostato de la caldera al valor deseado.
- Cierren el interruptor colocado antes de la caldera y el interruptor Verano/Invierno, colocado en el panel de mandos.

PARADA

Durante breves periodos de detención es suficiente usar el interruptor de encendido/apagado colocado en el panel de mandos. Es necesario introducir el anticongelante en la instalación o bien vaciarla completamente, cuando no se utilice el aparato durante bastante tiempo en el periodo invernal, para evitar posibles daños causados por el hielo.

MANTENIMIENTO

El mantenimiento de la caldera tiene que realizarlo el Personal Técnico Cualificado. Es aconsejable que controlen la caldera por lo menos una vez al año, antes de la estación invernal. Dicho control tiene que estar dirigido al quemador, al estado de limpieza de la caldera, así como al correcto funcionamiento de todos sus dispositivos de control y de seguridad y del quemador. Hay que controlar también el estado de todo el conducto de expulsión de humos.

LIMPIEZA DE LA CALDERA

- Desconecten la caldera de la corriente.
- Quiten los paneles 1,2,3,4 y el quemador 5 (fig. 8).
- Limpien la parte interna de la caldera.
- Controlen todo el conducto de humos y, si fuera necesario, límpienlo.

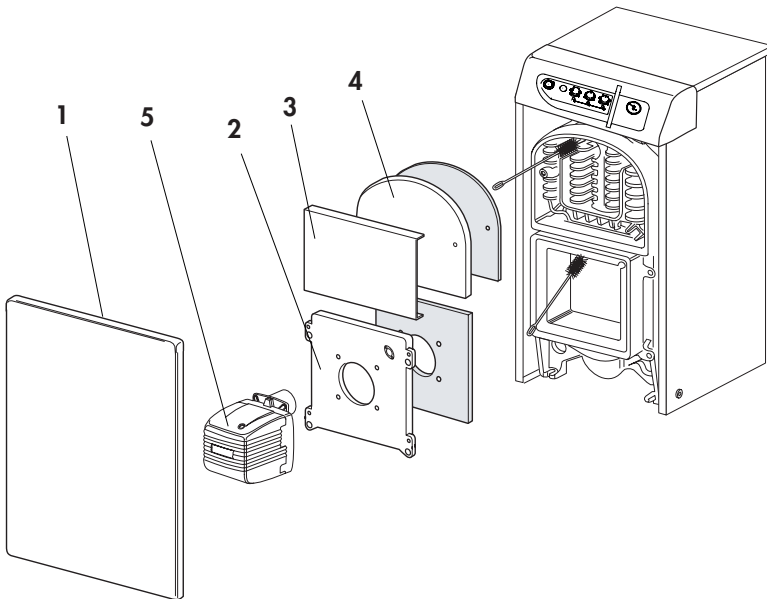

Para limpiar el quemador consulten el folleto de instrucciones correspondiente.

- Le illustrazioni e i dati riportati sono indicativi e non impegnano. La FINTERM si riserva il diritto di apportare senza obbligo di preavviso tutte le modifiche che ritiene più opportuno per l'evoluzione del prodotto.
- Las ilustraciones y los datos son indicativos y no comprometen. FINTERM se reserva el derecho de realizar sin preaviso todas las modificaciones que estime oportuno para la evolución del producto.
- The illustrations and data given are indicative and are not binding on the manufacturer. FINTERM reserves the right to make those changes, considered necessary, for the improvement of the product without forwaming the customer.
- Les illustrations et les données sont à titre indicatif et sans engagement. La FINTERM se réserve le droit d'apporter sans obligation de préavis les modifications qu'elle retient le plus nécessaires pour l'évolution du produit.
- Die Abbildungen und die angegebenen Daten sind, als indikativ und nicht verpflichtend zu verstehen. Die FINTERM behält sich das Recht vor, ohne Vorankündigung die adequatesten Verbesserungen bezüglich der Entwicklung des Produktes vorzunehmen.

FINTERM S.p.A.
Corso Allamano, 11
10095 Grugliasco (TO)
TEL. 011/40221
FAX 011/7804059