



Lamborghini
CALORECLIMA

AZIENDA CERTIFICATA ISO 9001



PREGASI CONSEGNARE
L'INSERTO "MANUALE D'USO"
AL SIG. UTENTE
PLEASE MAKE SURE THAT THE
"USE MANUAL" IS HANDED
OVER TO THE USER
TENGAN LA AMABILIDAD DE
ENTREGARLE AL USUARIO EL
"MANUAL DE USO"
FAVOR ENTREGAR O
"MANUAL DE USO"
AO SR. UTENTE

CALDAIA MURALE A GAS - ALTO RENDIMENTO - MODULANTE
WALL-HUNG GAS BOILER - HIGH EFFICIENCY - MODULATING
CALDERA MURAL A GAS - ALTO RENDIMIENTO - MODULANTE
CALDEIRA DE PAREDE A GÁS - ALTO RENDIMENTO - MODULANTE



Xilo D

24 MC W TOP U/IT
24 MCS W TOP U/IT

MANUALE DI
INSTALLAZIONE E
MANUTENZIONE

INSTALLATION
AND MAINTENANCE
MANUAL

MANUAL PARA
LA INSTALACIÓN Y
EL MANTENIMIENTO

MANUAL DE
INSTALAÇÃO E
MANUTENÇÃO

ESPAÑOL

ES

Leer atentamente las instrucciones y advertencias contenidas en el presente manual puesto que otorgan importantes indicaciones que preservan la seguridad, l'instalación y manutención.

Conservar cuidadosamente este manual para cualquier ulterior consulta.

La instalación debe ser efectuada por personal cualificado que será responsable del respeto de las normas de seguridad vigentes.



ÍNDICE	PÁGINA
NORMAS GENERALES _____	49
DESCRIPCIÓN _____	50
COMPONENTES PRINCIPALES _____	51
MEDIDAS _____	52
CARACTERÍSTICAS TÉCNICAS _____	52
AJUSTE GAS-INYECTORES _____	53
CONEXIONES ELÉCTRICAS - ESQUEMAS _____	54
ANOMALÍAS Y REGULACIONES _____	57
CONEXIÓN HIDRÁULICA _____	58
CIRCUITO HIDRÁULICO _____	59
INSTALACIÓN _____	60
ENCENDIDO _____	60
CONEXIÓN A LA SALIDA DE HUMOS _____	61
INSTALACIÓN CONDUCTOS EXPULSIÓN DE HUMOS _____	63
REGULACIONES _____	64
PARADA _____	65
MANTENIMIENTO _____	65
FUNCIONAMIENTO CON DISTINTOS TIPOS DE GAS _____	67
IRREGULARIDADES EN EL FUNCIONAMIENTO _____	68

Enhorabuena...

... por la óptima elección.

Le agradecemos la preferencia dada a nuestros productos.

LAMBORGHINI CALORECLIMA está presente activamente desde 1959 en Italia y en el mundo con una red ramificada de Agentes y Concesionarios, que garantizan constantemente la presencia del producto en el mercado. A todo ello se une un servicio de asistencia técnica, "LAMBORGHINI SERVICE", cualificado en el mantenimiento del producto.

Para la instalación y para la colocación de la caldera:
RESPETEN ESCRUPULOSAMENTE LAS NORMAS LOCALES VIGENTES.



NORMAS GENERALES

- El presente folleto constituye una parte esencial e integrante del producto. Lea detenidamente las advertencias que contiene el presente folleto ya que dan indicaciones importantes relativas a la seguridad de la instalación, al uso y al mantenimiento. Conserve con cuidado este folleto para cualquier ulterior consulta. La instalación de la caldera debe ser efectuada por personal técnico cualificado, respetando las normas vigentes, y según las instrucciones del fabricante. Una instalación incorrecta puede causar daños a personas, animales o cosas, de los que el fabricante no se hace responsable.
- Después de haber quitado todo el embalaje hay que asegurarse de que el contenido haya llegado íntegro. Si hubiera alguna duda use el aparato y póngase en contacto con el proveedor. Los elementos del embalaje (jaulas de madera, clavos, grapas, bolsas de plástico, espuma de poliestireno, etc.) no hay que dejarlos al alcance de los niños ya que son potenciales fuentes de peligro.
- Esta caldera sirve para calentar el agua a una temperatura inferior a la de ebullición. Hay que conectarla a una instalación de calefacción compatible con sus prestaciones y con su potencia.
- Esta caldera tendrá que estar destinada sólo al uso para el que ha estado específicamente prevista. Cualquier otro uso se considera incorrecto y por lo tanto peligroso. El fabricante no puede considerarse responsable de los posibles daños causados por usos incorrectos e irracionales.

TODAS LAS OPERACIONES DE INSTALACIÓN, MANTENIMIENTO Y TRANSFORMACIÓN DEL GAS TIENEN QUE SER REALIZADAS POR PERSONAL TÉCNICO AUTORIZADO Y CUALIFICADO.

PARA OBTENER UNA CORRECTA INSTALACIÓN Y FUNCIONAMIENTO LES ACONSEJAMOS QUE UTILICEN ÚNICAMENTE ACCESORIOS Y PARTES DE REPUESTO LAMBORGHINI.

SI SE ADVIERTE OLOR DE GAS NO HAY QUE ACCIONAR LOS INTERRUPTORES ELÉCTRICOS. ABRAN PUERTAS Y VENTANAS, Y CIERREN LAS LLAVES DEL GAS.

INSTALAR LA CALDERA EN PAREDES QUE TENGAN UNA ANCHURA IGUAL O SUPERIOR A LA ANCHURA DE LA CALDERA.



DESCRIPCIÓN

Son calderas con un funcionamiento totalmente automático y de cuya administración del gas se encarga una centralita electrónica que tiene las siguientes características:

- funcionamiento con modulación continua en ambos circuitos;
- posibilidad de regular la potencia de calefacción;
- posibilidad de regular el encendido lento;

Los modelos XILO D cuentan con:

- presostato si falta agua;
- termostato de seguridad total;
- intercambiador de humos bitérmico de alto rendimiento;
- intercambiador de placas para agua sanitaria.

XILO D 24 MC W TOP

Encendido electrónico con control de llama por ionización.

La combustión y la expulsión de humos son de tipo atmosférico. Está provista de un dispositivo para controlar la evacuación de los humos (FLUE CONTROL).

TERMOSTATO DEL DISPOSITIVO DE CONTROL DE LA EVACUACIÓN DE LOS HUMOS

Las calderas XILO MC están equipadas con un dispositivo para el control de la evacuación de los humos.

El aumento de la temperatura de los humos en el dispositivo cortatiro indica que existe una anomalía en la evacuación de los humos. La sonda del dispositivo de control de la evacuación de los humos, colocada en el cortatiro, detecta las variaciones de la temperatura y bloquea el funcionamiento de la caldera. La eficacia de este sistema de seguridad está garantizada por las operaciones siguientes:

- No ponga fuera de servicio el termostato del dispositivo de control de la evacuación de los humos
- Controle rápidamente la caldera y la chimenea en caso de que intervenga frecuentemente el dispositivo de control de la evacuación de los humos
- Si cambia el Flue control (dispositivo de control de la evacuación de los humos) respete rigurosamente el montaje y la colocación de la sonda, y utilice siempre repuestos **originales LAMBORGHINI**.

Si surge una anomalía en la evacuación de los humos hay que intervenir rápidamente a fin de evitar que se forme en el ambiente el óxido de carbono ya que es un gas venenoso que provoca intoxicación y graves consecuencias en el organismo humano y animal.

XILO D 24 MCS W TOP

Está equipada con una unidad electrónica para el encendido automático y el control de la llama mediante electrodo de ionización. Por motivos de seguridad, el correcto funcionamiento del electroventilador está controlado a través de un presostato.

La expulsión de los humos se puede realizar principalmente con:

- una tubería concéntrica a la de la aspiración del aire;
- una tubería ramificada, con un tubo para la expulsión de los humos y otro para la aspiración del aire de combustión.



COMPONENTES PRINCIPALES

XILO D 24 MC W TOP

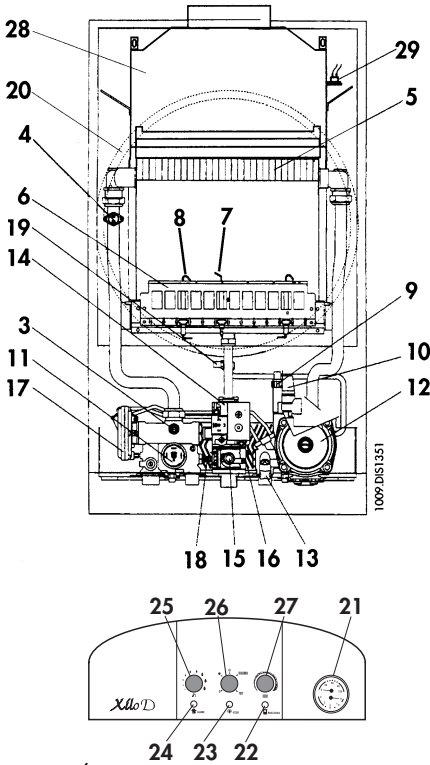

XILO D 24 MCS W TOP

Tomas para el análisis de los humos

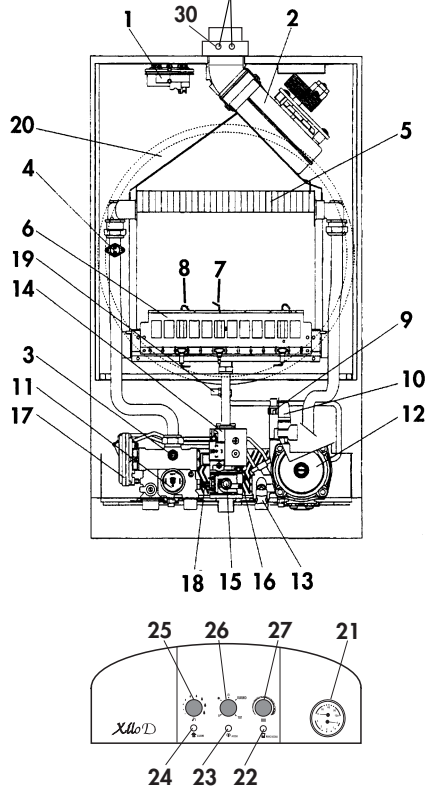

DESCRIPCIÓN

- | | | |
|---------------------------------|--|--|
| 1 Presostato humos | 12 Circulador | 21 Termohidrómetro |
| 2 Ventilador | 13 Grifo de llenado | 22 Indicador luminoso de anomalías |
| 3 Sonda calefacción | 14 Válvula gas | 23 Indicador luminoso ENCENDIDO/
APAGADO |
| 4 Termostato de seguridad total | 15 Bobina modulante | 24 Indicador luminoso de bloqueo |
| 5 Intercambiador | 16 Intercambiador de agua
sanitaria | 25 Potenciómetro regul. circuito sanitario |
| 6 Quemador | 17 Válvula de desviación
presostática | 26 Selector de funciones |
| 7 Electrodo de encendido | 18 Sonda sanitaria | 27 Potenciómetro regul. circuito calefacción |
| 8 Electrodo de control | 19 Toma de presión del gas | 28 Campana humos |
| 9 Purgador automático del aire | 20 Vaso de expansión | 29 Flue control |
| 10 Válvula de seguridad | | 30 Prueba tomada de la combustión |
| 11 Presostato falta de agua | | |



MEDIDAS mm

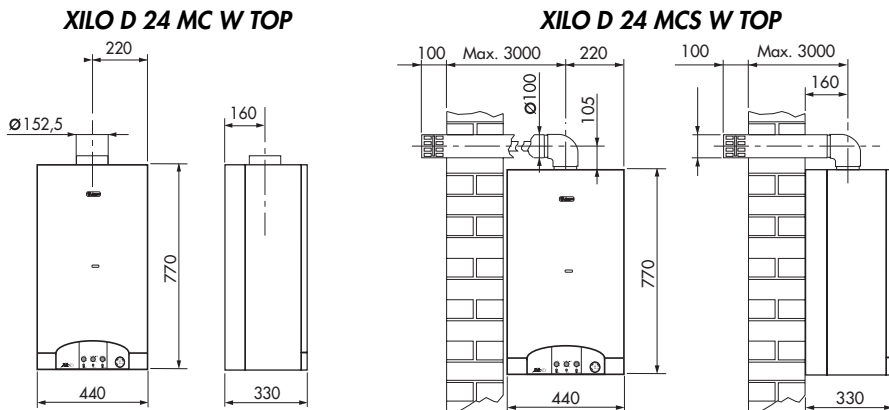

CARACTERÍSTICAS TÉCNICAS

MODELO	Potencia térmica		Potencia térmica min hogar		Conexiones					Presión de funcionamiento		Producción de agua caliente		Vaso de expansión	Peso				
	hogar		útil		Instalación		Gas	Servicios		Circuito calefacción bar	Circuito sanitario bar	Consumo continuo $\Delta T 30^\circ$ lt/min.	Consumo mínimo lt/min.						
	kW	kcal/h	kW	kcal/h	Ida	Ret.		Entrada	Salida										
XILO D 24 MC W TOP	30,2	25972	27,54	23686	14,1	12126	12,56	10804	3/4"	3/4"	3/4"	1/2"	1/2"	3	8	13,2	2,5	8	40
XILO D 24 MCS W TOP	30,2	25972	27,48	23633	14,1	12126	11,94	10268	3/4"	3/4"	3/4"	1/2"	1/2"	3	8	13,1	2,5	8	42

Caldera versión: mod. MC tipo B11 BS
mod. MCS tipo C12-C32-C42-C52-C62-C82
Categoría: II 2H3+

Temperatura máx. agua 90°C
Presión nominal gas: Gas natural 20 mbar
B 28/30 mbar - P 37 mbar

CARACTERÍSTICAS DEL CIRCULADOR

Caudal/altura manométrica disponible en la instalación

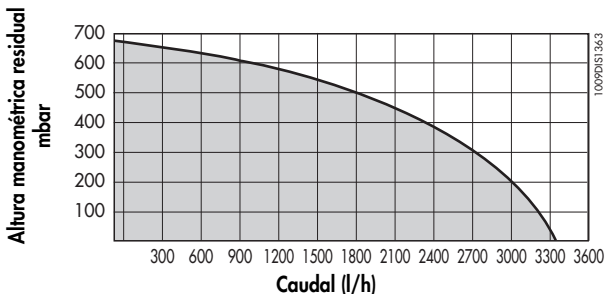



REGULACIÓN GAS - INYECTORES

Los grupos térmicos salen del establecimiento industrial ya ajustados y preparados para funcionar con GAS NATURAL y GAS LÍQUIDO.

Para efectuar el ajuste véase la tabla representada a continuación:

Tipo de gas	Presión en los inyectores mbar				Caudal m ³ /h	Inyectores quemador Ø mm.	P.C.I. kcal/h
	XILO D 24 MC		XILO D 24 MCS				
	min.	max.	min.	max.			
GAS NATURAL (G20-20mbar)	3	12,5	2,2	12,5	3,04	1,25	8.550
GAS LÍQUIDO B (G30-28/30mbar)	6,3	25,6	6,5	26,8	0,89	0,77	29.330
GAS LÍQUIDO P (G31-37mbar)	8,6	33	8,5	34,5	1,16	0,77	22.360

CURVAS DE PRESIÓN EN EL QUEMADOR - POTENCIA ÚTIL

XILO D 24 MC

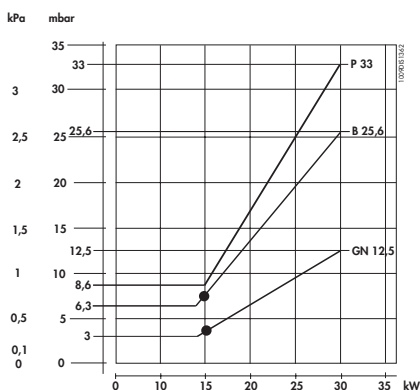

XILO D 24 MCS

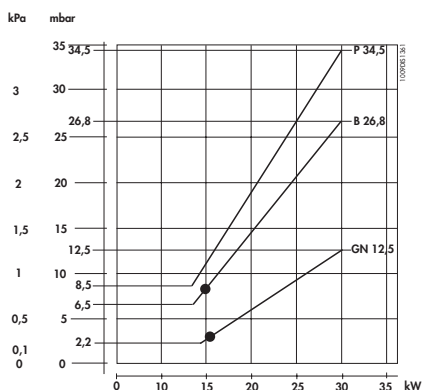

- Regulación del encendido lento
3,5 mbar GAS NATURAL (MC) - 3 mbar GAS NATURAL (MCS)
7,5 mbar GAS LÍQUIDO (MC) - 8 mbar GAS LÍQUIDO (MCS)



CONEXIONES ELÉCTRICAS - ESQUEMAS

Hay que conectar la caldera a una red de alimentación de 230V-50Hz monofásica + tierra a través del cable con 3 hilos que se da en dotación y respetando la polaridad LÍNEA-NEUTRO.

La conexión tiene que efectuarse mediante un interruptor bipolar con una apertura de los contactos de unos 3 mm por lo menos. Si hubiera que cambiar el cable de alimentación habría que utilizar un cable tipo "HAR H05 VV-F" 3 x 1,00 mm². **(Les aconsejamos que utilicen exclusivamente accesorios y piezas de repuesto LAMBORGHINI).**

La instalación debe cumplir las NORMAS VIGENTES de seguridad. Realicen una buena instalación de puesta a tierra.

Tensión	Frecuencia	Potencia absorbida kW		Grado de protección	Nivel sonoro dB (A)	
		MC	MCS		MC	MCS
V	Hz			IP		
230	50	0,123	0,153	44	52	47

Para acceder al circuito eléctrico donde se encuentran la regleta de bornes y la eventual conexión del termostato ambiente, hay que seguir las siguientes operaciones:

- Quitar tensión a la caldera.
- Destornillar los dos tornillos de la rejilla de protección (fig. 1).
- Destornillar los dos tornillos de sujeción del envoltorio (fig. 2)
- Extraer el envoltorio hacia arriba y luego hacia usted (Fig. 3)
- Para acceder a los componentes eléctricos y electrónicos hay que aflojar los tornillos A y tirar hacia adelante todo el panel (fig. 4); inclinarlo hacia abajo y destornillar los tornillos B de la tapa C.

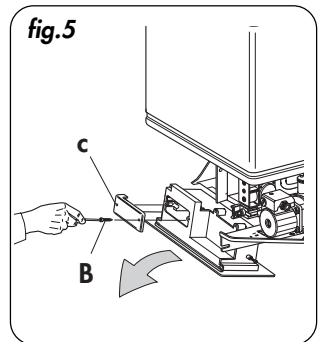
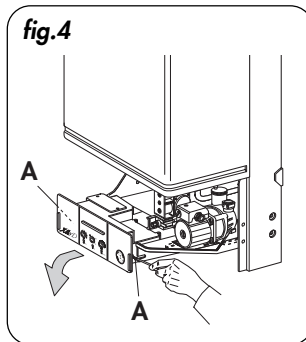
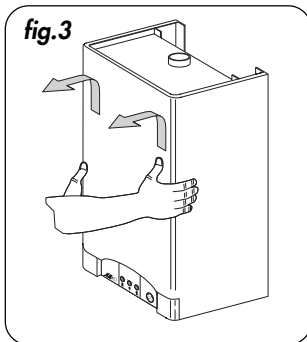
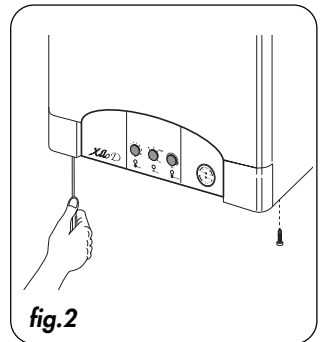
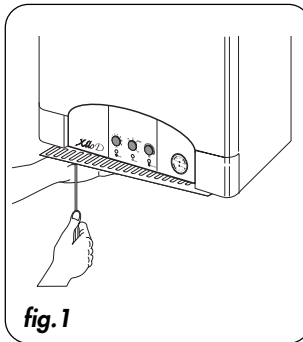



ESQUEMA DE MONTAJE XILO D 24 MCS W TOP - tarjeta código 4.56035.0

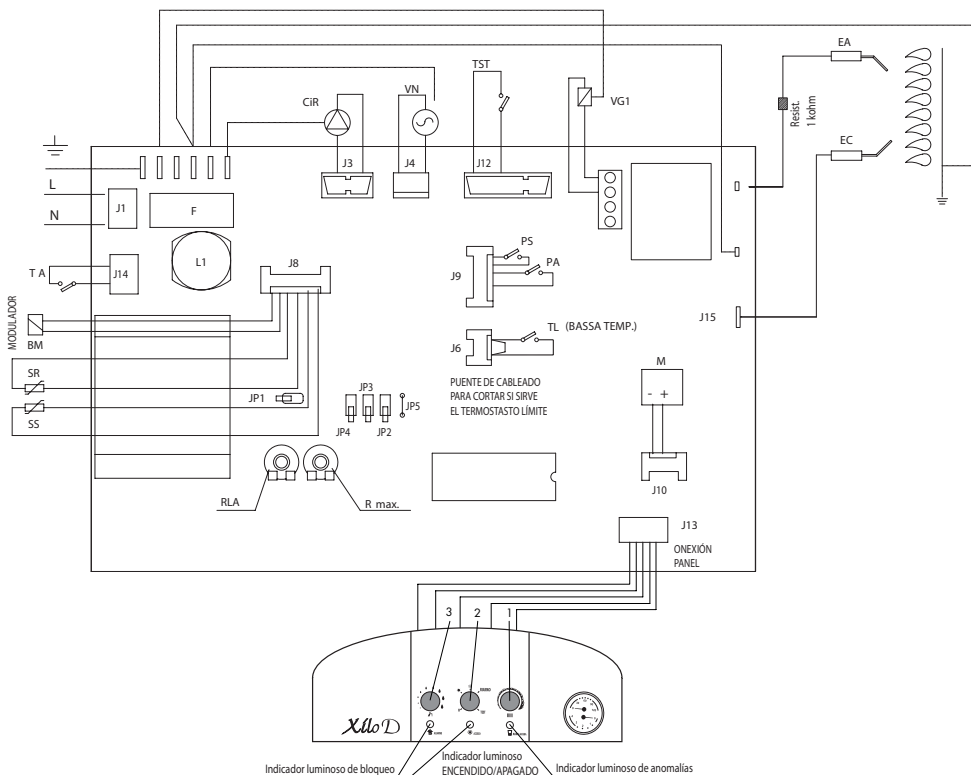

DESCRIPCIÓN

BM	Bobina modulante	MP	Micropresostato prioridad circ. sanitario	TST	Termostato de seguridad
CIR	Circulador de calentamiento	N	Neutro	VG	Válvula gas SIT 837
EA	Electrodo de encendido	PA	Presostato aire	VG1	Válvula gas Honeywell VK 4105M
EC	Electrodo de control	PS	Presostato falta agua	VN	Ventilador
F	Fusible 2(A)	RLA	Regulación del encendido lento calefacción	1	Potenciómetro circ. calefacción
JP1	Selector METANO/GLP	Rmax.	Regulación potencia máx. calefacción	2	Selector: Apagado Verano Invierno Rearme Test
JP3	Selector post circulación	SR	Sonda circ. calefacción	3	Potenciómetro circ. sanitario
JP4	Selector limitación encendido	SS	Sonda circ. sanitario		
JP5	Puente para cortar por baja temperatura	TA	Termostato ambiente (si lo hubiera)		
JP6	Selector función monotérmica/bitérmica	TL	Termostato límite (si lo hubiera)		
L	Línea 230 V 50 Hz				



ANOMALÍAS Y REGULACIONES

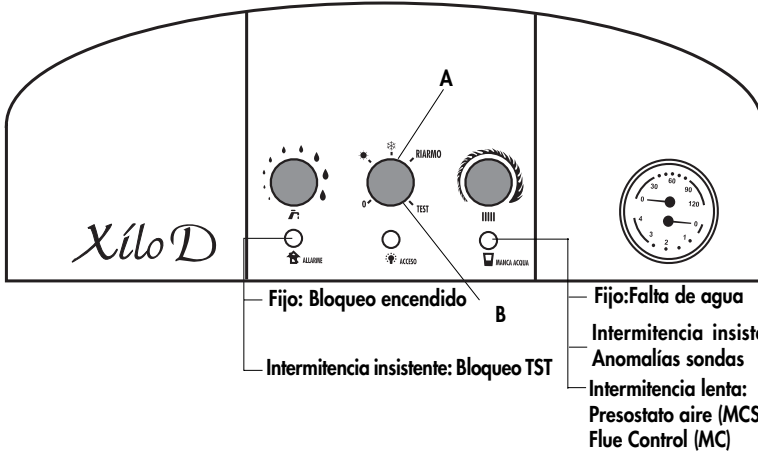

Cuando se bloquea la caldera hay que restablecer el funcionamiento girando el selector de funciones en la posición de rearme **A**. **B**: véanse las funciones del TEST en la página "Regulaciones de las presiones del gas con la válvula Honeywell VK 4105".

Descripción:



Conectado



Desconectado



JP1

Conectado G.L.P.

Desconectado

METANO



JP3

Conectado
(post-circul. desconectada)
calefacción

Desconectado
post-circul.
presente **2,5 min.**



JP4

Conectado
Temporizador desconectado
calefacción

Desconectado
Temporizador activado **2,5 min.**
calefacción



JP5

Puente resistencia cortado: programado para calefacc. suelo 30/40°C calefacc.
Puente resistencia no cortado: para temperatura 35/80°C calefacc.



JP6

sólo tarjetas: Presente: función bitérmica
4.56035.0 Ausente (cortado): función monotérmica



RLA

Aumento

Regulación encendido lento



R max.

Aumento

Regulación potencia máx. de calefacción



CONEXIÓN HIDRÁULICA

Una vez colocados los ganchos de sujeción metan la plantilla de montaje y apóyenla contra la pared; después de haber fijado las uniones terminales montadas previamente en la plantilla, procedan a poner todas las tuberías: ida instalación, retorno instalación, agua fría, agua caliente, y eventualmente también las de gas y alimentación de la línea eléctrica con termostato ambiente.

Una vez puestas las tuberías se pueden desenroscar las uniones terminales y meter tapones normales cerrados para pasar a la prueba hidráulica de la instalación. La plantilla la podemos dejar o quitar, ya que después de las operaciones de acabado de la pared (enlucido o azulejos), quedará completamente cubierta; se verán sólo fuera de la pared terminada los dos ganchos de sujeción, y quedará una apertura que corresponderá con los empalmes. A continuación pongan la caldera sobre los dos ganchos de sujeción mediante los agujeros correspondientes en la parte posterior del armazón y apóyenla completamente contra la pared. Por último efectúen la conexión hidráulica.

CONSEJOS Y SUGERENCIAS PARA EVITAR VIBRACIONES Y RUIDOS EN LAS INSTALACIONES

- Evite el empleo de tuberías que tengan un diámetro reducido
- Evite el empleo de codos de pequeño radio así como reducciones de secciones considerables
- **Es aconsejable lavar en caliente la instalación** para eliminar las impurezas procedentes de las tuberías y de los radiadores (en particular aceites y grasas) **que podrían dañar el circulador**

DESCRIPCIÓN

- C** Agua caliente Ø 1/2"
- G** Gas Ø 1/2" - Ø 3/4" (véase grifo en dotación)
- F** Agua alimentación caldera Ø 1/2" (fría)
- AE** Alimentación eléctrica
- M** Ida instalación Ø 3/4"
- R** Retorno instalación Ø 3/4"
- GS** Ganchos de sujeción Ø 10 mm

NOTA: Preparar piezas hidráulicas de unión hembra

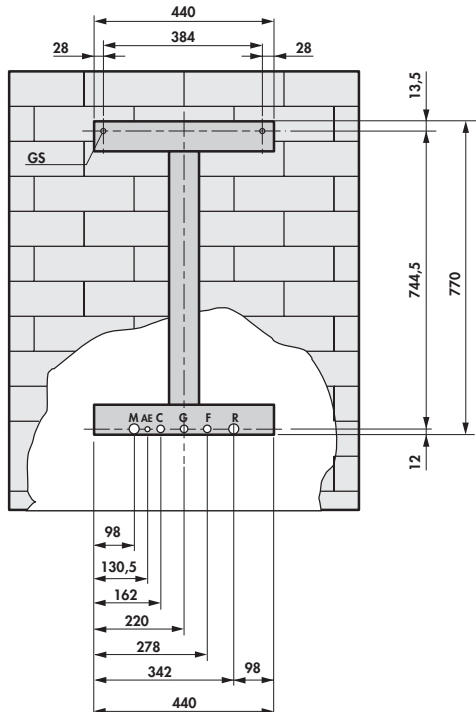



CIRCUITO HIDRÁULICO

XILO D 24 MC W TOP

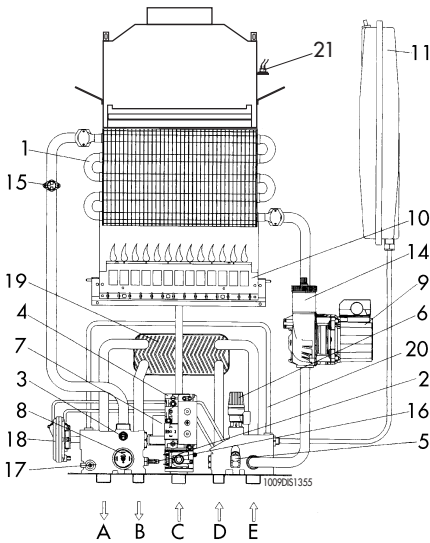

XILO D 24 MCS W TOP

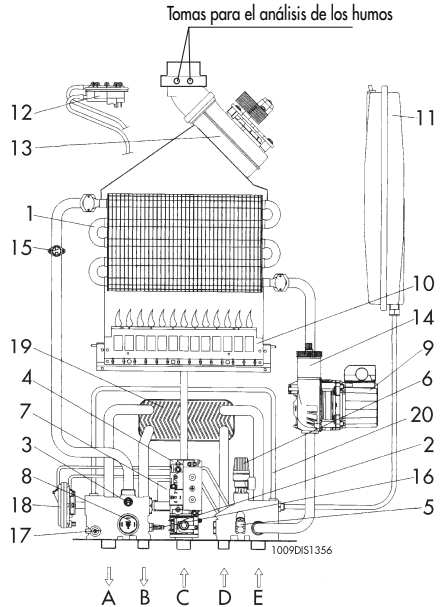

DESCRIPCIÓN

- A** Ida instalación
- B** Salida agua caliente sanitaria
- C** Gas
- D** Entrada agua fría
- E** Retorno instalación
- 1** Intercambiador
- 2** Bobina modulador
- 3** Sonda calefacción
- 4** Válvula gas
- 5** Grifo de llenado
- 6** Válvula de seguridad
- 7** Microinterruptor válvula de desviación
- 8** Presostato falta de agua

- 9** Circulador
- 10** Quemador
- 11** Vaso de expansión
- 12** Presostato humos
- 13** Ventilador
- 14** Purgador automático del aire
- 15** Termostato de seguridad total
- 16** Sonda circ. sanitario
- 17** Grifo de vaciado
- 18** Válvula de desviación presostática
- 19** Intercambiador de placa
- 20** Tubería by-pass
- 21** Flue control



INSTALACIÓN

Tiene que realizarla el personal técnico cualificado.

La instalación deberá ser conforme a las disposiciones de ley concernientes a la evacuación de los productos de la combustión según las **NORMAS VIGENTES**.

Es obligatorio que la evacuación de los gases combustibles se efectúe con tubo de diámetro no inferior al predispuesto en la caldera y que se empalme a un conducto de humos, adecuado a la potencialidad de la instalación.

Les recordamos también algunos de los principales requisitos de unión entre los aparatos y los conductos de humos:

- a) ser fácilmente desmontables;
- b) ser herméticos y de material adecuado para resistir a los productos de la combustión y a sus eventuales condensaciones;
- c) no tener dispositivos de regulación (registros). Si tales dispositivos existieran ya, deberán ser eliminados;
- d) No debe sobresalir el interior del conducto de humos, hay que pararse antes de la cara interna de éste.

CONEXIÓN GAS

Efectúen la conexión del gas según la normativa vigente.

Hay que unir la caldera a la instalación con un tubo metálico rígido, o con tubo flexible de acero inoxidable de pared continua y de tipo homologado. Los tubos flexibles metálicos ondulados hay que utilizarlos de manera que su longitud, en condiciones de máxima extensión, no sea mayor de 2000 mm. Las calderas están reguladas y probadas para funcionar con GAS NATURAL y GAS LÍQUIDO de la categoría II 2H3+, a una presión nominal respectivamente de 20 mbar, 28/30 mbar y 37 mbar.

PUESTA EN FUNCIONAMIENTO DE LA INSTALACIÓN

- Procedan a la purga del aire.
- Controlen que no haya escapes de gas (usen una solución jabonosa o un producto equivalente).

ENCENDIDO

LLENADO DE LA INSTALACIÓN

Abrir despacio el grifo de alimentación hasta que la presión de la instalación indicada en el hidrómetro llegue a 1,5 bar, y a continuación cerrarlo. Comprobar que el purgador automático del aire del circulador tenga el tapón aflojado y accionar varias veces el circulador para eliminar el aire presente en el circuito.

ENCENDIDO

Abrir el grifo del gas y girar el selector en la posición deseada. El quemador se encenderá automáticamente. Si no se enciende, controlar si el piloto de bloqueo está encendido. Si está encendido girar el selector en la posición RESET de rearme de manera que la caldera repita la operación de encendido. A continuación regular la temperatura de la calefacción y del sanitario como se desee con los selectores a tal efecto.



CONEXIÓN SALIDA HUMOS

UNIÓN A LA CHIMENEA VERSIÓN XILO D 24 MC W TOP

La caldera está preparada **para poderse acoplar a una chimenea y/o** a un conducto de humos; puede también expulsar los productos de la combustión **directamente al exterior**.

La unión a la chimenea o al conducto de humos hay que hacerla con un **canal de humos** que cumpla los siguientes requisitos:

- que sea estanco, como lo ha de ser también la unión a la chimenea;
- que sea de material idóneo;
- que la unión esté a la vista;
- que no tenga más de tres cambios de dirección; tienen que estar realizados con ángulos internos superiores a 90° y empleando elementos curvos;
- que no tenga dispositivos de seccionamiento;
- que tenga el eje del tramo terminal de entrada perpendicular a la cara interna opuesta a la chimenea;
- que esté sujeto sólidamente a la boca de manera hermética, sin que sobresalga por dentro;
- si fuera posible, que reciba sólomente la expulsión de humos de una caldera;
- que respete las normas locales vigentes.

ATENCIÓN: El aparato cuenta con un regulador del tiro de la chimenea, que interviene en caso de que hubiera un retorno de los productos de la combustión. Este dispositivo no tiene que estar nunca fuera de servicio. Los productos de la combustión, si entran en el local, pueden causar intoxicaciones crónicas o agudas con peligros mortales. En caso de sustitución del regulador del tiro de la chimenea utilice únicamente un repuesto original. Si dicho dispositivo interviene repetidamente controle a través de la campana de humos si es correcta la evacuación de los humos y contacte con los centros de asistencia Lamborghini.

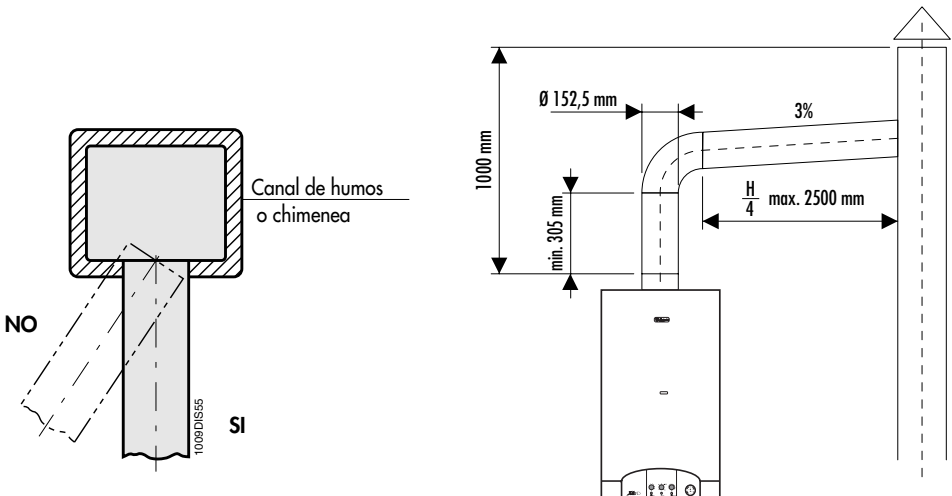



CONEXIÓN A LA CHIMENEA VERSIÓN XILO D 24 MCS W TOP

La caldera realiza la combustión en una cámara estanca con respecto al ambiente por lo que no requiere ninguna ventilación especial y puede colocarse por lo tanto en cuartos, trasteros, o talleres técnicos. Hay varias posibilidades para poder expulsar los productos de la combustión y aspirar el aire del exterior. La caldera prevé fundamentalmente dos tipos base de expulsión/aspiración:

- expulsión/aspiración de tipo concéntrico
- expulsión/aspiración de tipo ramificado

De esta manera, mediante los kits previstos, es posible unir la caldera a conductos concéntricos, conductos de ventilación, chimeneas separadas, etc..

En la página 74 hemos esquematizado algunas de las soluciones posibles.

EXPULSIÓN/ASPIRACIÓN

- 1 Concéntrica desde el tejado C32
- 2 Concéntrica para terraza C32
- 3 Ramificadas, desde conductos separados C42
- 4 Concéntricas, conexiones con conductos concéntricos C42
- 5 Concéntricas desde la pared externa C12
- 6 Ramificada para terraza C52
- 7 Ramificada con conducto individual C82
- 8 Ramificada C62

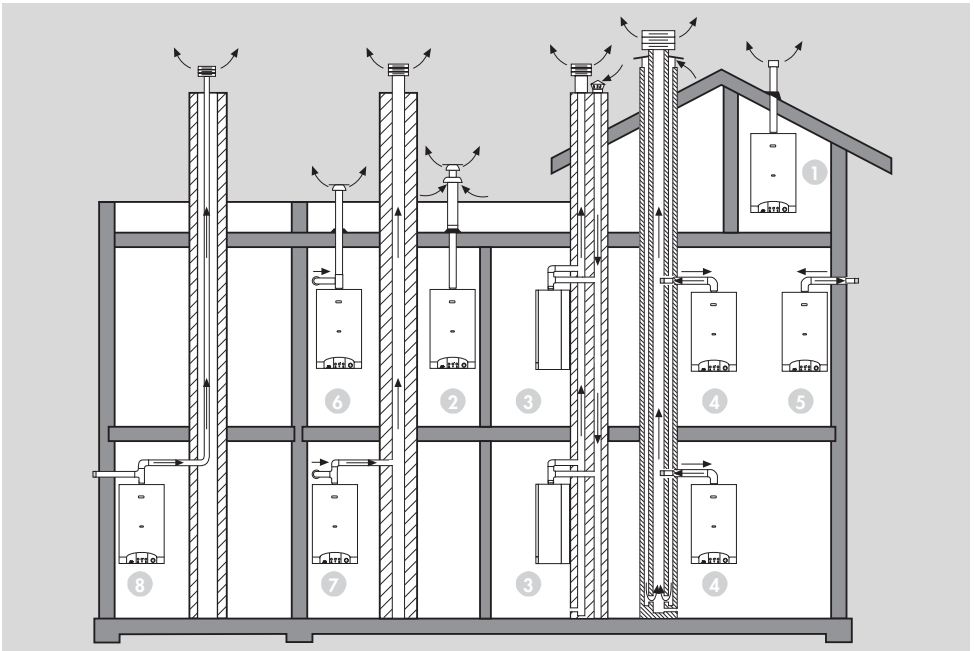

Consulten las **normas vigentes** por lo que respecta a la colocación y a las distancias de los terminales de tiro desde las puertas, ventanas, etc..



INSTALACIÓN CONDUCTOS EXPULSIÓN DE HUMOS

CONDUCTO EXPULSIÓN CONCÉNTRICO

Monten la curva concéntrica colocándola en la dirección deseada, introduzcan en la misma la junta estanca e instalen el diafragma adecuado (véase la tabla a continuación).

Monten los tubos de aspiración y de expulsión de los humos respetando las dimensiones indicadas en el correspondiente esquema de instalación. Hay que mantener el conducto de expulsión de humos ligeramente inclinado hacia el exterior.

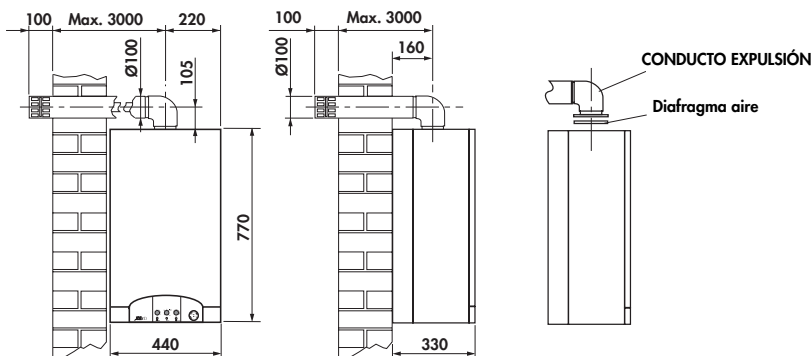

CONDUCTO EXPULSIÓN HUMOS RAMIFICADO

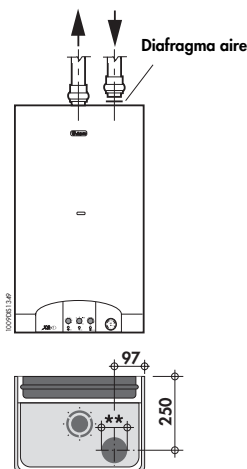

CONDUCTO EXPULSIÓN CONCÉNTRICO	CONDUCTO EXPULSIÓN RAMIFICADO
Long. máx. 0,5÷1 mt.	más de 0,5 mt.
Diafragma Ø 87 mm	No diafragma (agujero estándar)

Longitud máx. CONDUCTO EXPULSIÓN CONCÉNTRICO 3 m
Longitud máx. CONDUCTO EXPULSIÓN RAMIFICADO (Aspiración + Ida) 30m

La instalación de una curva en la unión de la caldera a la chimenea crea una pérdida de presión.

Los valores de la tabla indican una reducción de tubería lineal.

INSTALACIÓN TIPO	COLOCACIÓN CURVA A 90°	COLOCACIÓN CURVA A 45°
CONDUCTO EXPULSIÓN CONCÉNTRICO	1 mt.	0,5 mt.
EXPULSIÓN/ASPIRACIÓN SEPARADOS	0,6 mt.	0,3 mt.

** Aspiración aire Ø 80

Atención: Utilice sólo y exclusivamente el kit de Aspiración/Expulsión humos Lamborghini Caloreclima.



REGULACIONES DE LAS PRESIONES DEL GAS CON VÁLVULA HONEYWELL VK 4105

Todas las calderas han sido comprobadas y reguladas en fábrica, pero cuando se realiza el primer encendido es conveniente efectuar un control y un eventual ajuste para adaptarla a las exigencias de la instalación. La presión del gas en el quemador tiene que controlarse a través de la toma de presión que está en el tubo de salida de la válvula del gas utilizando un manómetro de columna de agua o un micromanómetro. Los valores tienen que coincidir con los que se indican en la tabla correspondiente. Al final de todas las operaciones de tarado hay que cerrar y precintar la toma de presión utilizada. El ajuste del encendido lento es de tipo electrónico y se puede regular (para optimizarlo y para cambiar el gas) mediante el trimmer **RLA** colocado en la tarjeta. Mediante el trimmer **R.MAX** se regula la potencia térmica necesaria para la instalación de calefacción (todas las calderas salen de fábrica taradas al 70% de su potencia máxima).

Quitando el puente **JP4** se varía el tiempo de espera para volver a poner en marcha la caldera después de que se ha apagado una vez que ha alcanzado la temperatura seleccionada por medio del potenciómetro de regulación de la calefacción. (puente desconectado: 2,5 minutos)

REGOLACIÓN DE LA PRESIÓN MÁXIMA DE MODULACIÓN

- quitar la tapa de protección **G**
- colocar el "selector de funciones" en la posición **TEST**
- atornillar (para aumentar) o destornillar (para disminuir) la tuerca de regulación **H**

REGOLACIÓN DE LA PRESIÓN MÍNIMA

Tras haber efectuado la regulación de la presión máxima hay que seguir con las siguientes operaciones:

- desconectar el cable de alimentación (12 V) de la bobina de modulación
- atornillar (para aumentar) o destornillar (para disminuir) la tuerca de regulación **I**
- volver a conectar el cable de alimentación (12 V) de la bobina de modulación (el "selector funciones" tiene que estar siempre en la posición de **TEST**)
- Volver a colocar la tapa de protección **G**

Una vez terminadas las operaciones, volver a colocar el "selector de funciones" en **Verano** o **Invierno**.

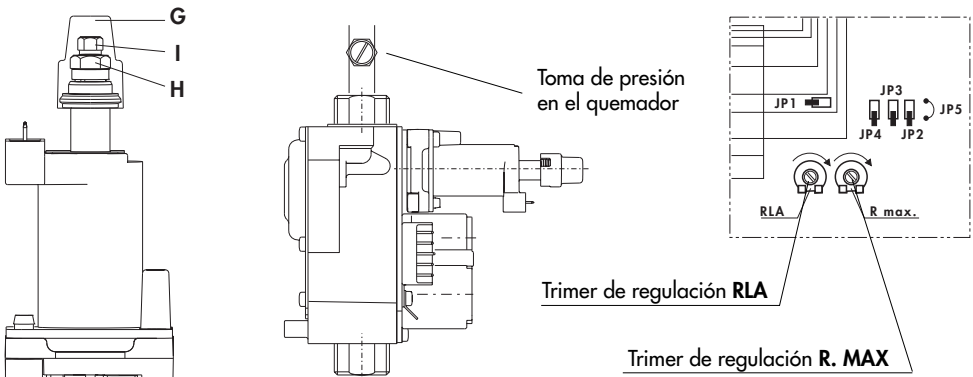

Nota: El "selector de funciones" se pone en **TEST** sólo para hacer el análisis de la combustión. Dicha función bloquea la presión del gas en la potencia máxima por un tiempo de 15 minutos.

Para realizar dicho ajuste hay que utilizar un manómetro de columna de agua introduciéndolo en la toma de presión.



PARADA

PARADA PROLONGADA

Si la caldera tiene que permanecer inactiva por mucho tiempo, hay que cerrar la llave del gas y desconectar el aparato de la corriente.

ENCENDIDO/PARADA TEMPORAL

Se obtiene de una de las siguientes maneras:

- con el termostato ambiente;
- con los potenciómetros de regulación (en el panel);

Nota: con la caldera nueva o después de un período largo de inactividad puede que se bloquee el circulador; en este caso es necesario desenroscar el tapón delantero y girar con un destornillador el eje del motor colocado debajo.

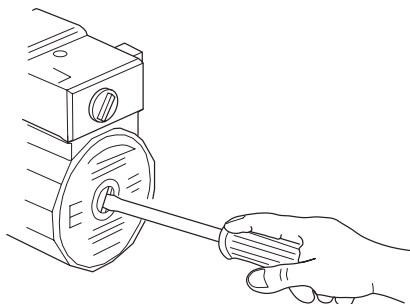

MANTENIMIENTO

A fin de garantizar que se mantengan las características de funcionamiento y eficacia del producto dentro de los límites prescritos por la legislación y/o normativa vigente, es necesario que el aparato sea sometido a controles constantes.

La frecuencia de los controles depende de las condiciones particulares de instalación y de uso pero en línea de máxima se aconseja hacer un **control anual** por parte de personal técnico autorizado **Lamborghini Service**. Es importante recordar que las intervenciones sólo son permitidas a personal que cuente con los requisitos de la ley, con conocimientos específicos en el campo de la seguridad, eficacia, higiene ambiental y de la combustión. El mismo personal también tiene que estar al día sobre las características funcionales y de fabricación finalizadas al correcto mantenimiento del aparato.

En caso de trabajos o de mantenimientos de estructuras colocadas cerca de conductos de humos y/o en los dispositivos de evacuación de humos y sus accesorios, apague el aparato y una vez concluidos los trabajos, el personal cualificado tiene que controlar el correcto funcionamiento.

IMPORTANTE: antes de iniciar una operación de limpieza o mantenimiento del aparato corte la alimentación eléctrica mediante el interruptor del aparato y de la instalación y luego corte el suministro de gas cerrando la llave de la caldera. A continuación podemos decir que el tipo de intervenciones que se puede realizar son las siguientes:



- eliminar las posibles oxidaciones de los quemadores
- eliminar las posibles incrustaciones de los intercambiadores
- controlar las uniones entre los tubos (evacuación humos y aspiración aire)
- control y limpieza general del ventilador (mod. MCS)
- hacer una limpieza general de los tubos
- controlar el aspecto exterior de la caldera
- controlar el encendido, apagado y el funcionamiento del aparato tanto el circuito de calefacción como en el sanitario
- controlar la estanqueidad de los racores y de las tuberías de conexión del gas y del agua
- controlar el consumo del gas a la potencia máxima y mínima
- controlar la posición del electrodo de encendido
- controlar la posición del electrodo de detección de llama
- controlar los parámetros de combustión y de rendimiento
- controlar la seguridad en caso de falta de gas
- controlar la seguridad relativa a la evacuación de los productos de la combustión
- controlar la presión de la instalación hidráulica
- controlar la eficacia del vaso de expansión
- controlar los termostatos de regulación y de seguridad
- controlar el funcionamiento de la bomba de circulación
- controlar que no haya ni una mínima pérdida de gas en la instalación así como de pérdida de gas de la combustión del dispositivo rompetiro o del racor caldera-chimenea
- controlar el caudal del gas

No efectúe limpiezas del aparato y/o de sus partes con sustancias que sean fácilmente inflamables (por ej. gasolina, alcohol, etc.)

No limpie los paneles, las partes esmaltadas y las partes de plástico con disolventes para pinturas. Los paneles se limpian sólo con agua y jabón.

Si se instala el termostato ambiente les aconsejamos nuestro cronotermostato CLASS PIU' que además de garantizar el confort de una regulación exacta de la temperatura, permite una considerable gama de programas de calefacción, o bien el reloj programador digital.

ATENCIÓN: el termostato ambiente alimentado a 230 V tiene que conectarse a la regleta de bornes (tierra), o bien utilizar un termostato ambiente de clase II.

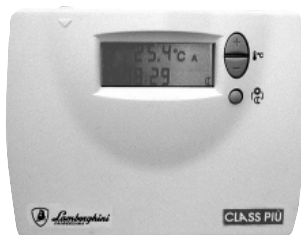

Cronotermostato CLASS PIU' (accesorio)



FUNCIONAMIENTO CON DISTINTOS TIPOS DE GAS

TRANSFORMACIÓN DE GAS NATURAL A GAS LÍQUIDO

Cambie las boquillas del quemador, introduzca el diafragma como indica el dibujo que se encuentra en el kit. Desplace el puente JP1 de la tarjeta de modulación, desde la posición GAS NATURAL a la posición B-P. A continuación efectúe la regulación como está detallado en el capítulo "REGULACIÓN", en la página 64. Para saber el diámetro de las boquillas y la presión del gas de funcionamiento, véase la tabla de abajo.

Tipo de gas	Presión en los inyectores mbar				Caudal m ³ /h	Inyectores quemador Ø mm.	P.C.I. kcal/h	Clase NOx		Diafragma gas (H)	
	XILO D 24 MC		XILO D 24 MCS					MC	MCS	Ø	Ø
	min.	max.	min.	max.							
GAS NATURAL (G20-20mbar)	3	12,5	2,2	12,5	3,04	1,25	8.550	1	2	-	-
GAS LÍQUIDO B (G30-28/30mbar)	6,3	25,6	6,5	26,8	0,89	0,77	29.330	1	2	6,2	6,4
GAS LÍQUIDO P (G31-37mbar)	8,6	33	8,5	34,5	1,16	0,77	22.360	1	2	6,2	6,4

COMPOSICIÓN PARA FUNCIONAR CON GAS LÍQUIDO

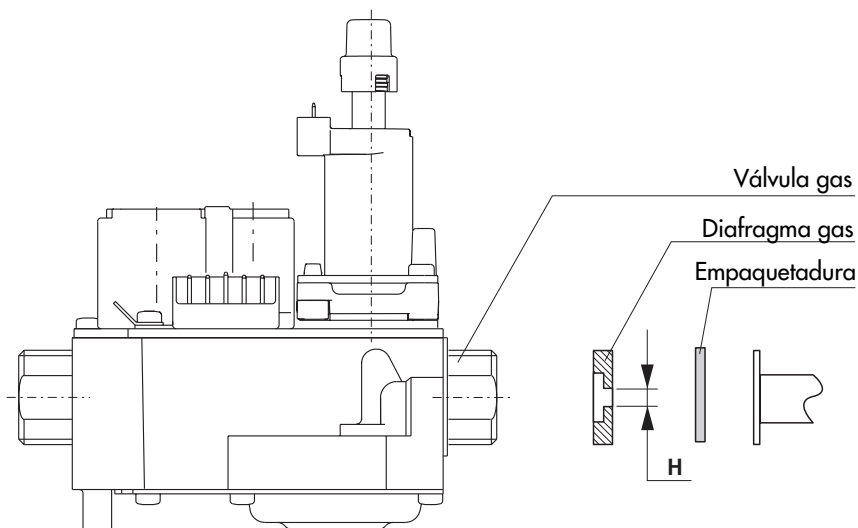



IRREGULARIDADES EN EL FUNCIONAMIENTO

DEFECTO	CAUSA	SOLUCIÓN
1 NO SE ENCIENDE	A Grifo del gas cerrado B Caldera bloqueada C Falta detección de llama D Falta descarga de encendido E Presencia de aire en la tubería F Ha intervenido el termostato de seguridad G No hay circulación de agua H La temperatura del agua de la caldera es superior a la posición del termostato de regulación	A Abrir la llave del gas B Rearmar presionándolo C Inversión fase neutro D Llamar al técnico E Repetir el arranque F Presionar el pulsador de rearme G Restablecer la presión en la caldera y controlen el circulador H Colocar el termostato de regulación a la temperatura deseada
2 NO SE ENCIENDE SUAVEMENTE	A Llama defectuosa B Caudal del gas insuficiente o mal regulado	A Llamar al técnico B Llamar al técnico
3 OLOR DE GAS	A Pérdida en el circuito de las tuberías (externas e internas a la caldera)	A Controlar las tuberías externas. Controlar las tuberías internas. Llamar al técnico
4 OLOR DE GASES NO QUEMADOS Y MALA COMBUSTIÓN DEL QUEMADOR	A Conducto de humos de sección, altura o empalme no adecuados a la caldera B Consumo de gas excesivo - el estado de combustión es imperfecto C Las llamitas tienden a separarse D La llama presenta puntas amarillas	A Reemplazar las partes no adecuadas B Regular el caudal del gas C Controlar y maniobrar en el estabilizador de presión de la válvula del gas D Controlar que estén bien limpios los puntos de paso del aire y de los conos venturi del quemador Una vez comprobados los puntos A-B-C-D , si dan resultado negativo llamar al
5 LA CALDERA PRODUCE CONDENSACIÓN	A Chimenea de sección o altura no adecuada (dimensiones excesivas) B La caldera funciona a una temperatura demasiado baja	A Reemplazar las partes no adecuadas. B Regular el termostato de la caldera a una temperatura superior y comprobar que funcione correctamente el tubo de aspiración/expulsión humos
6 LOS RADIADORES ESTÁN FRÍOS EN INVIERNO	A El interruptor verano-invierno, está en posición verano B El termostato ambiente está regulado demasiado bajo o es defectuoso C Instalación o radiadores cerrados D El circulador está bloqueado	A Cambiar a la posición de invierno B Regular el termostato a una temperatura más alta o cambiarlo C Comprobar que las válvulas de corte de la instalación y los grifos de los radiadores estén abiertos Si el punto C da un resultado negativo llamar al técnico D Con un destornillador desbloquear, y controlar la alimentación eléctrica

BRUCIATORI
CALDAIE MURALI E TERRA A GAS
GRUPPI TERMICI IN GHISA E IN ACCIAIO
GENERATORI DI ARIA CALDA
TRATTAMENTO ACQUA
CONDIZIONAMENTO

Le illustrazioni e i dati riportati sono indicativi e non impegnano. La LAMBORGHINI si riserva il diritto di apportare senza obbligo di preavviso tutte le modifiche che ritiene più opportuno per l'evoluzione del prodotto.

The illustrations and data given are indicative and are not binding on the manufacturer. LAMBORGHINI reserves the right to make those changes, considered necessary, for the improvement of the product without forwaming the customer.

Las ilustraciones y los datos son indicativos y no comprometen. LAMBORGHINI se reserva el derecho de realizar sin preaviso todas las modificaciones que estime oportuno para la evolución del producto.

As ilustrações e os dados existentes são indicativos e não compromissivos. A LAMBORGHINI reserva-se o direito de efectuar, sem a obrigação de pré-aviso, todas as modificações que considerar necessárias para a melhoria do produto.

LAMBORGHINI CALOR S.p.A.
VIA STATALE, 342
44040 DOSSO (FERRARA)
ITALIA
TEL. ITALIA 0532/359811 - EXPORT 0532/359913
FAX ITALIA 0532/359952 - EXPORT 0532/359947